

オモロイ アシタ ムゲンダイ

OAM

OSAKA AUTO MESSE

2024

出展のご案内

2024^(R.6)

2 / 10^土 11^{日・祝} 12^{月・振休}

インテックス大阪

オモロイ アシタ ムゲンダイ
OAM OSAKA
AUTO MESSE
2024

ごあいさつ

大阪オートメッセは、1997年の第1回開催以来、カスタマイズした自動車のショーとして、ご来場者・ご出展社の皆様、関係機関・団体の皆様のご支援・ご協力に支えられてまいりました。

大阪オートメッセは、単なる展示イベントではなく、参加型のお祭りとして、クルマへの愛と情熱を共有し、参加者全員が笑顔になれる素晴らしい場を創り出したいと強く願っています。

大阪オートメッセは、クルマの技術や製品に留まらず、常に「おもしろい」ことを追求し、「明日」への可能性を「無限大」に広げるエンターテインメントとしての存在を目指しています。

2025年には大阪万博が開催され、大阪・関西エリアは国内外から多くの人々が訪れる中心地となります。大阪オートメッセはその存在感を日本国内はもちろん、世界に向けて示すチャンスとなります。私たちは、大阪オートメッセが持つ魅力をさらに高め、おもしろい未来への次なるテーマを模索してまいります。

これからも大阪オートメッセは進化し続けます。皆様のご期待に応えるために、私たちは全力で取り組んでまいります。どうぞ引き続き大阪オートメッセへのご支援とご期待をお願い申し上げます。

大阪オートメッセ実行委員長

小林 匡朗

Executive Committee Chairman of the Osaka AUTO MESSE
KOBAYASHI Masao

開 催 概 要 SUMMARY

- 名 称：第27回 大阪オートメッセ2024(The 27th OSAKA AUTO MESSE 2024)
- 主 催：オートメッセアソシエーション
- 開催期間：2024年(令和6年) 2月10日(土)、11日(日・祝)、12日(月・振休)
- 開場時間：9:00~18:00(初日9:00~13:00はサイレントタイム)
- 会 場：インテックス大阪(大阪国際見本市会場)
- 後 援：経済産業省/大阪府/大阪市/大阪商工会議所/(公財)大阪観光局/(一社)日本自動車工業会/(一社)日本自動車用品・部品アフターマーケット振興会・NAPAC(ASEA/JAWA/JASMA)/(一社)自動車用品小売業協会・APARA/(一財)大阪国際経済振興センター/(株)交通タイムス社/(株)イーグル(順不同・予定)
- 特別協力：(株)GTアソシエーション/(株)FM802/(一社)日本自動車連盟 関西本部/自衛隊 大阪地方協力本部(順不同・予定)
- 入 場 券：2023年12月ごろ発売予定

クルマの「ワクワク」を幅広く訴求します

「大阪オートメッセ」は1997年から毎年開催するモーターショー。自動車のカスタマイズをはじめ、クルマに関連するエンターテインメントを幅広く追求するコンセプトで毎年20万人以上の来場者を迎える、国内有数、関西最大級のビッグイベントです。



関西最大級の集客力と規模 ※事務局調べ

2022年コロナ禍で実施した第25回のアニバーサリー開催をばねに、2023年2月は20万人を超える来場者数を記録しました。この実績を礎に、土・日・月曜日の3連休開催となる2024年はさらなる集客数を目指します。

第26回来場者数

205,462人



2023年（令和5年）2月10日（金）39,576人／11日（土・祝）89,170人／12（日）76,716人
会場：インテックス大阪（INTEX OSAKA / 大阪国際見本市会場）1号館、2号館、3号館、4号館、5号館Aゾーン、5号館Bゾーン、6号館Aゾーン、6号館Bゾーン、インテックスプラザ、屋外展示場

対象 TARGET

自動車、アフターパーツなど自動車関連企業

展示品目 EXHIBIT ITEMS

国産・輸入車	タイヤ
アルミホイール	スポーティングパーツ
カーナビゲーション カーオーディオ	ドライブレコーダー 電子部品
インテリア カー用品	洗車・ケミカル DIY・工具
車検・メンテナンス 自動車保険	アクセサリ グッズ
ゲーム・アプリ	そのほか マーケティング プロモーション



メリット MERIT

商品・ブランド・企業プロモーションから
市場調査、物販まで幅広いご活用が可能です

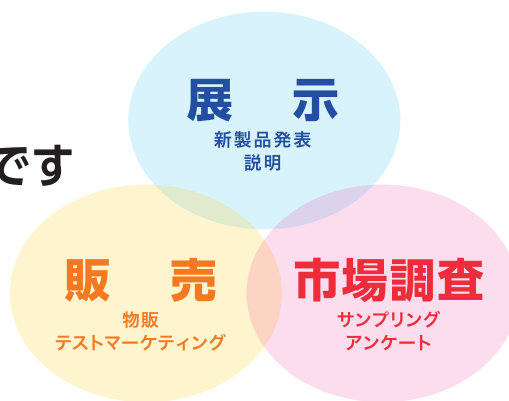

来場者属性 VISITORS

特別優待(22歳以下)チケットが幅広い年齢層から支持されています

※保護者同伴に限り中学生以下入場無料(保護者1名につき2名まで。ただし保護者が招待券を使って入場する場合を除く。中学生は要生徒手帳)

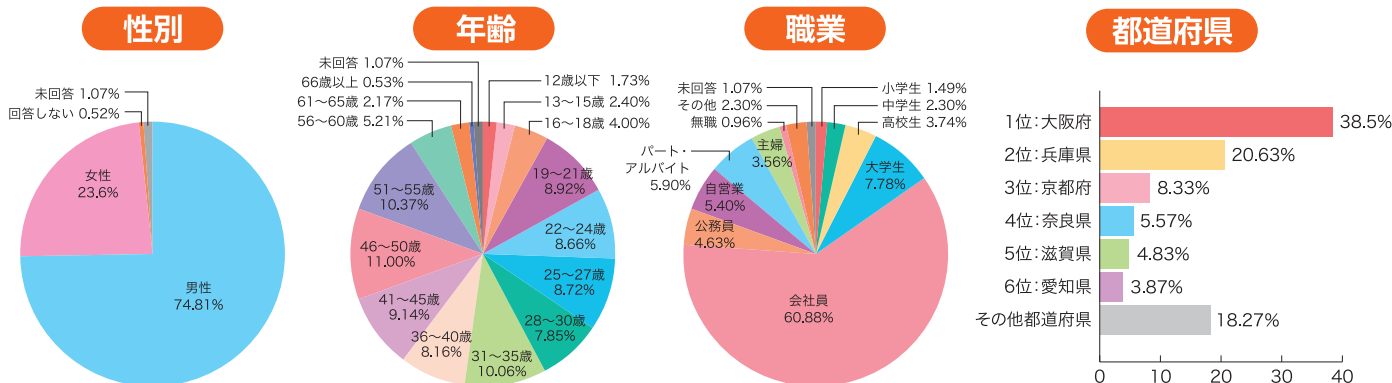

●発行媒体



自動車雑誌のパイオニア「カートップ」をはじめ、月間2000万PVを誇る自動車ニュースメディア「ウェブカートップ」、「オートメッセウェブ」など、自動車関連情報を中心に雑誌、ウェブサイトを展開してきた総合メディア企業「交通タイムス社」が全面協力。効果的なメディア露出に寄与します。



<https://www.webcartop.jp/>



<https://ev-times.com/>



<https://www.automesseweb.jp/>



<https://www.sotolover.com/>



●SNS公式アカウント



●Twitter @osakaautomesse



●Instagram osaka_automesse



●YouTube 大阪オートメッセ



●Facebook @osakaautomesse



国内外のテレビ、新聞、ウェブ、雑誌メディアが来場

来場取材媒体実績(2023年)

●テレビ TELEVISION

Car Xs with NAPAC/神河町ケーブルテレビ/関西テレビ「ころころコロンプス」/関西テレビ「報道RUNNER」/車とくらす「Cartolive.TV」/TBSテレビ「サンデージャポン」/テレビ愛知「黒ちゃんねる」/テレビ大阪「やさしいニュース」/MOTOR GAMES/MOTOR ZONE TV その他

●新聞 NEWSPAPER

金属産業新聞/産経新聞/自動車流通新聞/ぜんせき新聞/デイリースポーツ/電波新聞/日刊工業新聞/日刊自動車新聞/燃料油脂新聞 その他

●自動車専門誌 CAR MAGAZINE

痛車天国/エブリイ王国/OPTION/街道レーサーMAGAZINE/カスタムCAR/月刊自動車管理/月刊ボデーショップレポート/Jimny SUPER SUZY/ジムニープラス/STYLE WAGON/Nostalgic Hero/ハチマルヒーロー/Nostalgic SPEED/BSR/BMWミニマガジン/ベストカー その他

●その他雑誌 OTHER MAGAZINES

エキサイティングマックス/ママトリエ その他

●ニュースサイト NEWS SITE

アメ車マガジン公式/ARTisTV/OSAKA STYLE/オートサロンTV/auto-show21.com//オートスポーツweb/ギャルズ・パラダイス公式サイト/Car Watch/カーくる/carview!/みんなカラ/GAZOO.com/kansai news web/QBC九州ビジネスチャンネル/グーネットマガジン/くるまのニュース/月刊不織布情報/Savage No Refrain/J-AutoShow/自動車リサーチ/SUPER GT公式ウェブサイト/Speedhunters/整備士お役立ち情報/WWSチャンネル/DaYUUM.com/DK-TV / Hot-Version/デイリースポーツ/Tech-Surf/TopNews/トヨタ南海グループなんぼらっこチャンネル/日仏共同テレビ局France10/PHILEWEB/まいどなニュース/MOTA/motorsport.com 日本版/Motorzone/MotorFan.jp/レスポンス その他

野外フェスさながらの 大型ライブステージ

特別協力: **FM802**



2023出演 ナオト・インティライミ、C&K、水曜日のカンパネラ、nobodyknows+、lecca、Novel Core、由薫、空音ほか



日本最高峰ツーリングカーレース“SUPER GT”の迫力を間近で体感

特別協力: (株)GTアソシエーション



SUPER GT 車両展示・SUPER GTキッズカート体験会

※2023はエンジンデモの実施は無し



2022出演

asmi、
chelmico、
PSYCHIC FEVER

※2022はスタジオからの生中継ライブ
ビューイング(カスタマイズサテライト)



2020出演

加藤ミリヤ、ベリーグッドマン、
山本彩(トーク)、
EXILE SHOKICHI(トーク)、
HAND DRIP、さなり、
Rude-α、SPICY SOLほか



2019出演

SKY-HI、平井大、
DOBERMAN INFINITY、
Da-iCE、大阪☆春夏秋冬、
杏沙子、CREAM、
Beverly、岡崎体育ほか



2018出演

PUFFY、m-flo、
チャラン・ポ・ランタン、
ベリーグッドマン、COLOR
CREATION、ロザリーナ、CREAM、
RIRI、三戸なつめほか

こども交通安全教室からRCカーレース、フードパークなど、 記憶に残るライブ体験が盛りだくさん



献血コーナー



出展社ギャルオンステージ



JAF関西本部
交通安全体験コーナー



自衛隊 大阪地方協力本部
自衛隊車両展示



タミヤ RCカーグランプリ
タミヤグランプリin大阪オートメッセ



フードパーク

さまざまな展示スタイルに対応する小間タイプをご用意

出展社様の展示イメージに合わせた小間タイプの選択が可能です。ブース展開は無限大

	タイプ	間口(m)	奥行(m)	広さ(m ²)	付帯設備	備考	物販	案内
メイン	A	3	3	9	○	サイレントホール選択可	可	本紙
	B	3	3	9	×	サイレントホール選択可	可	本紙
	C	3	6	18	○	サイレントホール選択可	不可	本紙
	E	AタイプとCタイプのセット				サイレントホール選択可	可(Aタイプ内のみ)	本紙
アミューズメントゾーン	SA	3	3	9	○		可	別
	SB	3	3	9	×		可	別
アウトドアゾーン	LA	3	2	6	○		可	別
	LB	3	3	9	×		可	別
	LC	3	6	18	○	車両展示限定	不可	別
EVゾーン	VC	3	6	18	○	車両展示および関連機器/設備	不可	別

展示エリアを車両タイプ別カテゴリーに分類し見やすくレイアウト

2023年から新たにEV枠も誕生し、幅広いカテゴリーで来場者をお迎えます

カテゴリー CATEGORY



ワゴン・ミニバン



セダン



チューニング



インポートカー



ハイエース・キャラバン



SUV・四駆



Kカー



EV(電気自動車)

シチュエーションに合わせて展開するゾーン別の空間演出

大阪オートメッセらしさが詰まったいろんなクルマのカタチをご提案します

サイレントホール SILENT HALL

静かな展示環境をお求めの出展社様へ

音響機器の使用を禁止した展示ホールです
PRとしてモニターで音声映像を流していただくことは可能です



アミューズメントゾーン AMUSEMENT ZONE

遊びゴコロを刺激するコンテンツがいっぱい

ホビーや玩具、コレクターズグッズ満載のおもちゃ箱のような空間演出
※自動車アフターパーツの展示・販売目的にはご利用いただけません



アウトドアゾーン OUTDOOR ZONE

「ソト遊び」を提案するアウトドア関連の展示・販売

「これからキャンプを始めたいビギナー」から「より刺激的な外遊び体験を求めるベテラン」まで、クルマを使ったアクティブな遊び方を様々な角度から提案



EVゾーン EV ZONE

これからのクルマ社会を考えるEV車関連の展示

EV車/次世代モビリティ/充電・給電機器関連ほか



屋外展示 OUTSIDE EXHIBITS

子どもから大人まで楽しめる体験試乗会!

2023年はEV車試乗会・登坂体験などの人気コンテンツでにぎわいました



禁止または注意事項

【禁止】会場で調理する飲食物の提供・販売	会場での飲食物の調理・提供・販売を禁止します(飲食店をご希望の方は代理店をご案内予定です)。Bタイプ出展社に限り、常温保存可能な密閉容器入り食品の販売を認めますので事務局へ届け出てください。また、試食・試飲をご希望の際は事前にご相談ください。
【禁止】アルコール飲料の提供・販売	会場で飲むことが出来るアルコール飲料の提供・販売を禁止します。
【禁止】自社ブース外での営業行為	場内外の通路や広場など、自社ブース以外での営業行為や広告物の配付・設置を禁止します。
【禁止】各種迷惑行為	公序良俗を著しく乱す行為、他ブースおよび来場客への迷惑行為、禁止エリアへの駐車などの迷惑行為を禁止します。
準備・催事中のトラブルについて	催事準備・催事中に自社ブースで加害事故または被害事故(物損・人身・車両ほか)が発生した場合、主催者は責任を負いかねます。
出展期間について	出展期間は2/10(土)~2/12(月・振休)の3日間、開催時間は9:00~18:00です。1日のみの出展はできません。また、開催時間内は必ずブース運営をお願いします。原則、終了時間前に閉店・撤収は出来ません。
E-mail(事務局からの連絡)について	事務局からの連絡は基本的にE-mail(contact@automesse.jp および messe@freemarket.co.jp)にて行います。迷惑メールにフィルタリングされないよう設定をお願いします。

他、WEBエントリーフォーム内にも出展規約がありますので、そちらも必ずお読みいただき、ご了承の上お申し込みください。

募 集 小 間

※『アミューズメントゾーン』、『アウトドアゾーン』は、当案内の小間と仕様が異なります
くわしくは別途案内書をご請求ください

A TYPE

Aタイプ (基本設備付き)

パーツ展示・即売用スペース

※他タイプとの隣接および組み合わせ不可

車両
展示

ブース
装飾

販売

キャン
ギヤル

車両
以外の
展示

音
出し



特典

招待券20枚進呈
(1小間につき)

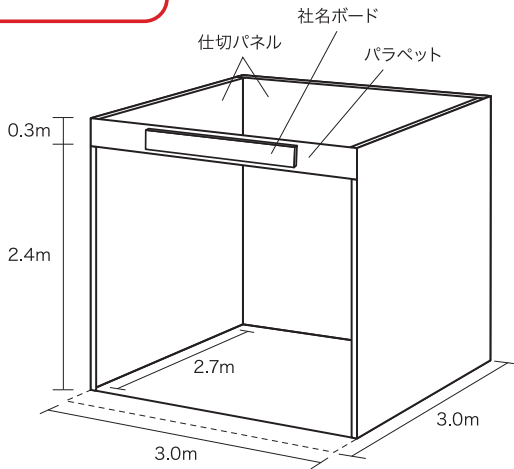

【1小間】

スペースサイズ

- 間口3.0m×奥行3.0m (1小間)
- 高さ制限 2.7m (仕切パネルの高さまで)

出展料金

313,500円(税抜) / 1小間 お申し込みは連続5小間まで。複列不可

特別出展料金

280,500円(税抜) / 1小間 2024年を含め出展回数3回以上の場合
※2021年のお申し込みは出展回数に含まれません

基本設備

- 仕切パネル (背面・側面) クリーム加工紙仕上げ
- パラペット: 天地300mm
- 社名ボード1枚 (黒/角ゴシック文字 サイズ天地225mm×左右1800mm)
- コンセント1カ所 (2ヶ口): 100V/500W (電気使用料金含む)
※複数小間お申し込みの場合、コンセントは1カ所のままで許容W数が500W×小間数となります。
- 蛍光灯1灯: 40W

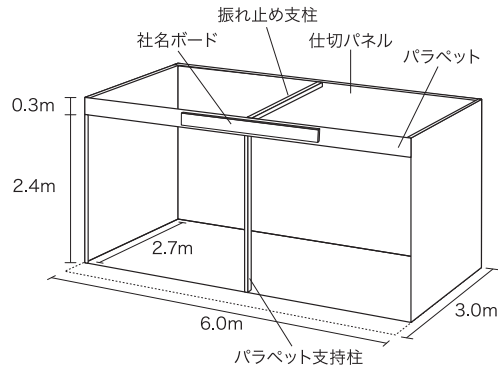

【2小間】

ご注意

- 飲食の販売はできません。
- 2小間以上での出展の場合、小間の間に仕切りパネルはありませんが、1小間ごとにパラペット支持柱と天井部分に振れ止めが入ります。
- パラペットを取り外すことができます。その場合、蛍光灯の設置ができなくなります。また、社名ボードはご用意いたしますが、設置はできませんので、出展社ご自身をお願いします。
- 社名ボードは各出展社統一規格です。ロゴマークの使用、書体の指定などある場合は別途オプション(有料)でご用意できます。また、出展社ご自身で用意の社名ボードを持ち込むことはできますが、設置は出展社ご自身で行ってください。
- 背面・側面仕切パネルの色は別途オプション(有料)で変更できます。
- 基本設備以外の電気設備(容量増し、スポットライト追加など)は別途オプション(有料)でご用意できます。

- 床面カーペットは別途オプション(有料)でご用意できます。
- 側面および背面が壁もしくは他出展社と隣接する場合があります。
- 開放面は事務局が指定します。
- パルーンの設置はできません。

【サイレントホール】をお選びの方へ

- 音響機器の使用不可
- PRとしてモニターで動画・映像を流す場合の音声は可

B TYPE

Bタイプ (スペースのみ)

車両展示、パーツ展示・即売用スペース

※他タイプとの隣接および組み合わせ不可
※お申し込みは4小間から

車両
展示

ブース
装飾

販売

キャン
ギャル

車両
以外の
展示

音
出し

お申し込みは4小間からとなります



スペースサイズ

- 間口3.0m×奥行3.0m (1小間)
- 高さ制限 ・4～5小間: 3.0m
・6～32小間: 4.0m
・33小間以上: 6.0m

出展料金

253,000円(税抜) / 1小間 お申し込みは4小間から、島小間は9小間から

特別出展料金

220,000円(税抜) / 1小間 2024年を含め出展回数3回以上の場合
※2021年のお申し込みは出展回数に含まれません

基本設備

無し(スペースのみの土間渡し)

特典

招待券**20枚**進呈
(1小間につき)

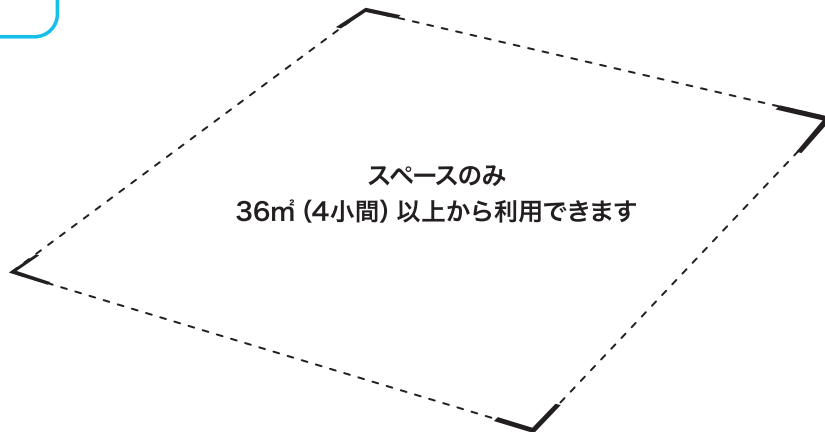

ご注意

- Bタイプ出展社に限り『完全に包装された常温保存の食品』であれば事務局が衛生上問題ないと判断した場合、販売を認めます。事前にお問い合わせください。
- 単列形状での出展の場合は、上限が5小間となります。
- 正方形、長方形、単列以外の変形小間はできません。
- 9小間以上の場合、他出展社と隣接しない島小間となります。側面および背面もしくはその両面が施設の壁と接する場合があります。
- 8小間以下のお申し込みの場合、側面および背面が壁、もしくはその両面が壁、他出展社と隣接する場合があります。
- 消防法規上、スペースの4方を壁面で囲むことはできません。必ず2方以上開放してください。ただし、所定の要件を満たした場合、設置可能です。
- 電気、その他設備は別途オプション(有料)となります。
- バルーンは、所定の要件を満たした場合、設置可能です。

- 天井および2階建て構造は、所定の要件を満たした場合、設置可能です。
- スペース内にミニステージを設ける場合、観覧スペースは必ず自社小間内に収めるようにしてください。

【サイレントホール】をお選びの方へ

音響機器の使用不可
PRとしてモニターで動画・映像を流す場合の音声は可

C
TYPE

Cタイプ (基本設備付き車両展示)

車両展示用スペース
※他タイプとの隣接および組み合わせ不可

- 車両
展示
- ブース
装飾
- 販売
- キャン
ギャル
- 車両
以外の
展示
- 音
出し



スペースサイズ

- 間口3.0m×奥行6.0m (1小間)
- 高さ制限 展示車両の高さまで

出展料金

192,500円(税抜) /1小間

特別出展料金

181,500円(税抜) /1小間 2024年を含め出展回数3回以上の場合
※2021年のお申し込みは出展回数に含まれません

基本設備

- 統一パンチカーペット: 小間全域、統一色
- 集合照明

※スペックボード (共通レイアウト) について
2024年開催より、スペックボードは無料オプションとなります。
詳細は『出展手引』にて別途ご案内いたします。

特典

招待券**10枚**進呈
(1小間につき)

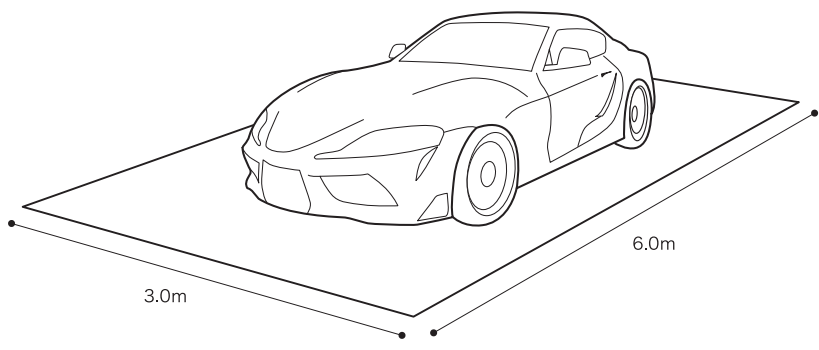

ご注意

- 物品の販売は一切できません(飲食含む)。
- 1小間に展示車両1台展示できます。
- 展示スペースには展示車両および車両に装着のパーツ以外のものを展示できません。
- エアサスやハイドロにより車両を稼働させるデモンストレーションはできません。
- 事務局指定のオプションレンタル品 (パンフレット設置スタンド、接客カウンター、貴名受け、イス、ベルトインパーティション)以外、持ち込み装飾はできません。
- 集合照明の場所、角度を変更、スペースの床上げはできません。
- 車両をジャッキアップ、ウマ掛け、ラダーレールに乗せたままの展示はできません。
- キャンペーンガール(コンパニオン)の配置および撮影会はできません。
- 音響設備(車載機器含む)による音出しはできません。
- 側面および背面が壁もしくは他出展社と隣接する場合があります。
- 車載の電飾類を稼働させる、車内をライトアップするなどの目的での電源設備は別途オプション(有料)でご用意できます。
- 車両を照らす照明の追加はできません。
- お申込の小間数によっては、ご希望の配列とならない場合があります。

Cタイプ スタッフの服装制限について

Cタイプの展示スペース内においては、キャンペーンガール(コンパニオン)の撮影会に結びつくような配置はご遠慮ください。
スタッフの服装につきましては、水着およびそれに準ずる肌が過度に露出する服装を禁止します。
また、服装と関係なく撮影会となった場合も中止を命じることがあります。

Cタイプ 事務局指定オプションレンタル品 ※Cタイプは、展示車両の他に事務局指定レンタル品以外を置くことはできません。

- パンフレット設置スタンド(A4サイズ12段、W450×D575×H1635)
 - 接客カウンター(W900×D450×H750)
 - ベルトインパーティション(φ360×H400)
 - イス(W385×D370×SH450×H640)
 - ベルトインパーティションセット(1小間分10本)
 - 貴名受け
- ※仕様は予告なく変更する場合があります。ご注文時にご確認ください。 ※申込方法および料金は『出展手引』にて別途ご案内いたします。

E TYPE

E タイプ (A+Cタイプのセット)

パーツ展示・即売用スペース(Aタイプ)+
車両展示用スペース(Cタイプ)

※ 他タイプとの隣接および組み合わせ不可



特典

招待券30枚進呈
(1セットにつき)

スペースサイズ

- ブース (Aタイプ) : 間口3.0m×奥行3.0m (1小間)
高さ制限 2.7m (仕切パネルの高さまで)
- 車両展示 (Cタイプ) : 間口3.0m×奥行6.0m (1小間)
高さ制限 展示車両の高さまで

出展料金

506,000円(税抜) /1セット

お申し込みは連続3セットまで

特別出展料金

462,000円(税抜) /1セット

2024年を含め出展回数3回以上の場合

※2021年のお申し込みは出展回数に含まれません

基本設備

- Aタイプ、Cタイプに準じます

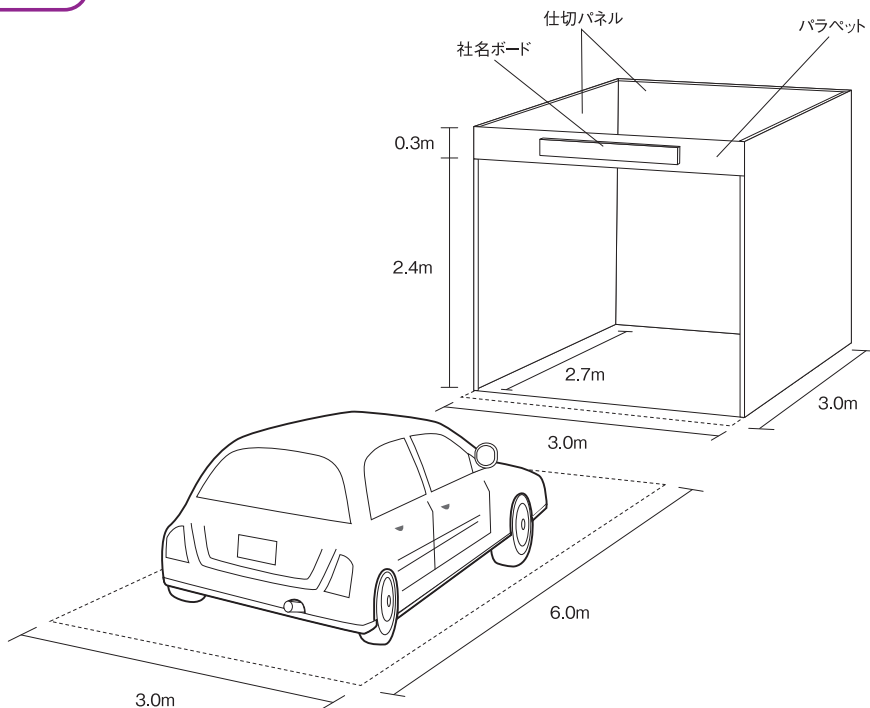

※通路を挟んでブースと車両展示を向かい合わせに配置予定ですが、状況によりイレギュラーな配置になる場合もあります

ご注意

- AタイプとCタイプの間は通路(共有スペース)です。

キャンギャル(コンパニオン)の撮影会、物品の展示、チラシ配布などは一切禁じます。

※この他についてはAタイプ、Cタイプのご注意に準じます

スケジュール

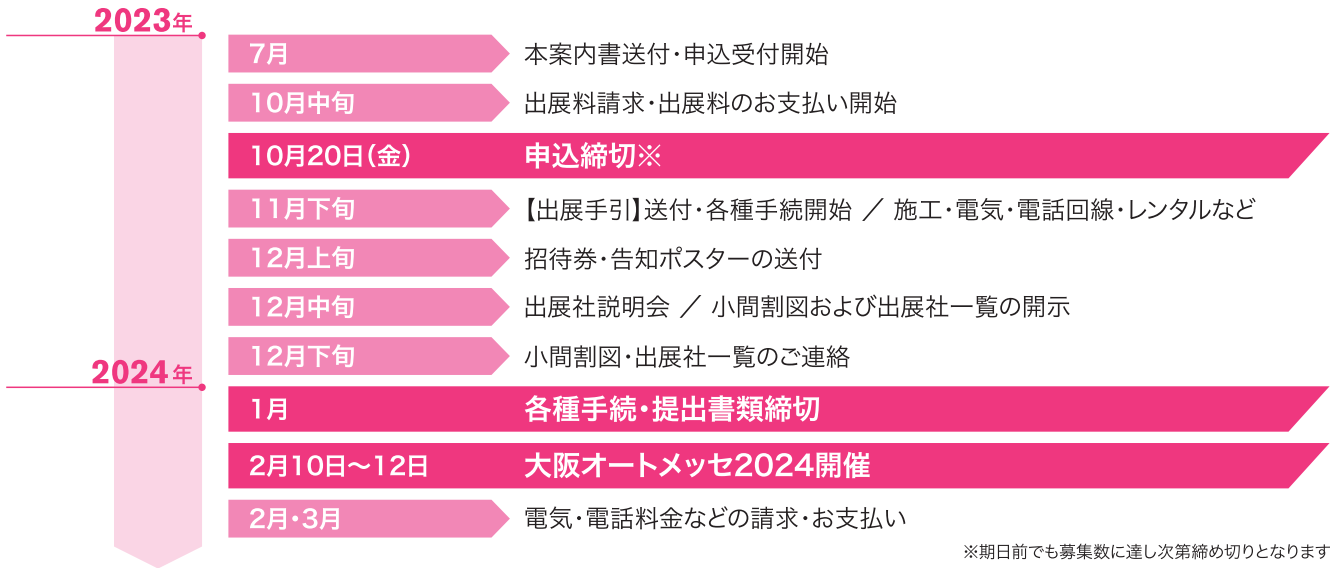

くわしくは、11月下旬にお届けする【出展手引】をご確認ください

会場図 MAP

【住所】大阪府大阪市住之江区
南港北1-5-102
インテックス大阪
(大阪国際見本市会場)

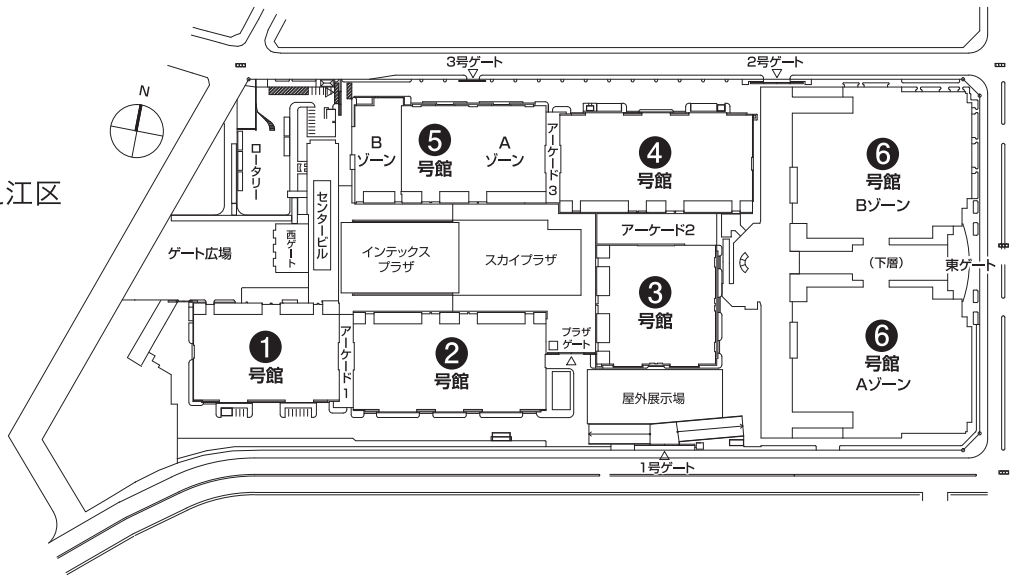

出展規約

規約の履行

出展申込者および出展社(以降、出展社とする)は主催者から提示された「出展のご案内」、「出展手引」および以下の各規約等を遵守してください。出展社がこれらを遵守せずに違反した場合または違反していることが判明した場合、主催者は出展申込の拒否、出展の取消し又は展示スペース・小間、展示・装飾物の撤去・変更等を命じることができます。その際、主催者の判断根拠等は一切開示しません。また、出展社から支払われた費用も返還できません。出展の取消しや小間・展示物・装飾物の撤去・変更等によって生じた出展社および関係者の損害も一切補償しません。

出展資格

出展社は主催者が定める展示会の開催趣旨に合致する法人とします。主催者は出展社に対して出展審査を行い、「出展申込書」記載事

項の記入漏れや不備等の有無のほか、出展内容が本展の趣旨に沿うものであるか等を確認し、出展社が「出展のご案内」および本規約の出展基準を満たすか否かを判断し、出展の可否を決定します。

暴力団、暴力団員、暴力団員でなくなったときから5年を経過しない者、暴力団準構成員、暴力団関係企業、総会屋等、社会運動等標榜ゴロまたは特殊知能暴力集団等、その他これらに準ずる者(反社会的勢力等)は出展できません。

書類の提出

本展示会は「出展申込書」を主催者が受領した時点で正式な申込とします。その際、主催者は出展社に対して「出展申込書」とは別に、出展社の会社案内や製品カタログなど、印刷物・写真・ウェブサイト

および財務諸表等の提出を求めることができます。その提出の求めに応じない場合、主催者は出展申込を取消することができます。

出展社は、出展申込後に主催者から提出を求められたすべての書類を指定期日までに届け出てください。期日に遅れた場合、主催者は出展申込の取消、もしくは提供サービスの拒否を行うことができます。

出展料の支払いおよび出展キャンセル・取消

出展社は出展申込後に主催者から発送される請求書に従い、期日までに指定銀行口座に出展料を支払わなければなりません。なお、振込手数料は出展社の負担となります。期日までに出展社から出展料の支払いがない場合、主催者は出展申込を取消することができます。

出展申込後、出展社が出展のすべてまたは一部の取消し・解約をする場合、出展社は書面にて主催者に届け出た上、規定のキャンセル料を主催者に支払わなければなりません。

キャンセル料

- ◆「受取確認書」発行日から請求書発行まで／請求金額の50%
- ◆「出展料金請求書」発行後／請求金額の100%

展示スペース・小間の割当

展示スペース・小間配置の全体レイアウトは主催者にて決定します。出展社は、その結果に従わなければなりません。

出展社は展示スペース・小間の全部又は一部を他者に対して譲渡・交換・貸与等することはできません。無断でこれを行なった場合、その時期に関係なく、主催者は出展申込を取消することができます。

出展キャンセル等があった場合、主催者は説明会で発表した展示スペース・小間配置の全体レイアウトを変更することができます。

展示に関する規約

「出展申込書」に記載された法人の製品・サービスなどが展示対象となります。

知的財産権を侵害する模倣品、法令および公序良俗に反する物、または主催者が不適格と判断した物の展示、販売はできません。

装飾・展示物等の搬入・搬出および展示方法等は、主催者の提供する「出展手引」に規定され、出展社はこれを遵守してください。

出展社は通路等自社展示スペース・小間内以外の場所で、展示、宣伝、営業行為等を行うことは一切できません。

出展社は強い光、熱、臭気、大音響を放つ実演等、他者の迷惑となる行為、又は近隣の展示を妨害する行為をしてはいけません。又、出展社が他の出展社もしくは来場者等に対して、強引なセールス、勧誘、誹謗中傷および営業妨害等の行為をすることも禁止します。迷惑行為等があったと主催者が判断した場合は、その中止、変更および禁止を命じることがあります。また、従わない場合、時期を問わず、当該出展社の出展中止・停止の措置をとります。

出展社は展示会場に適用されるすべての防火および安全法規・行政指導を遵守してください。

出展社間または出展社と来場者間における商取引などに関して主

催者および後援・協力団体、会場は一切の責任を負いません。また、それらを証明する販売証明書(レシートなど)、見積書などを必ず対象者へお渡しください。

会期中は、主催者が会場全般の整理・管理にあたります。ただし、小間内の管理には責任を負いません。出展社は責任をもって自社小間内の運営・来場者の安全確保・出展物の管理を行ってください。出展物への保険等は、出展社の責任で行ってください。

損害責任

出展社は主催者から提示された「出展のご案内」、「出展手引」および本規約等に違反した場合、または違反していることが判明した場合、そのことが原因による主催者に生じた損害のすべてを主催者に対して賠償しなければなりません。又、出展社およびその従業員・関係者等の過失による展示会場内およびその周辺の建築物・設備に対する損害はすべて出展社が賠償しなければなりません。

主催者はいかなる場合においても、出展小間内並びに出展社およびその従業員・関係者等に関する盗難・紛失・損傷・天災等不可抗力による事故・傷害・損傷等に対し、一切の責任を負いません。

主催者は天災地変、疾病、感染症の蔓延、交通機関の遅延・ストライキ、戦争、内乱、テロその他の不可抗力のほか、主催者の責によらない事由により本展示会を中止又は中断することがあります。これにより生じた出展社および関係者の損害は補償しません。

主催者は自然災害・交通機関の遅延・社会不安等によって生じた出展社およびその従業員・関係者等の損害は補償しません。

個人情報の取り扱いについて

出展社は本展示会を通じて個人情報を取得する場合、個人情報保護法および関連法令を遵守し、適法かつ適切な取得をしなければなりません。利用目的を対象者に必ず公表・通知し、その範囲内で活用し、特に第三者提供を行う場合は、必ず対象者から同意をとらなければなりません。

出展社は本展示会を通じて取得した個人情報について、法律に定められた安全管理を遵守した適切な管理・運営をしなければなりません。

出展社は本展示会を通じて取得した個人情報の開示、訂正、追加、削除、利用の停止、消去、苦情の訴え等を受けた場合、法令を遵守した適法かつ適切な管理・運営をしなければなりません。

出展社が本展示会を通じて取得・管理・運営する個人情報の情報主体又は情報主体と主張する者との間で紛争が生じた場合、両者で協議して当該紛争を解決すべきものとし、主催者は一切の責任を負いません。

その他

主催者から提示された「出展のご案内」、「出展手引」および本規約等に定めのない事項は主催者の判断によるものとします。

本展示会の運営上の言語は日本語とし、費用の決済等は日本円でを行います。

申込注意

- ・出展申し込みにあたっては、ウェブサイトの注意事項をよく読んでお申し込みください。
- ・事務局は申込書を受け取りましたら「受取確認書」をメールにてお送りします。お申し込み後、2週間を過ぎても「受取確認書」が来ない場合、お手数ですが事務局までご一報ください。
- ・お支払い期日は請求書発行日のおよそ2週間後となります。期日までにお振込ください。

【キャンセルについて】以下に該当する場合はキャンセル料が発生します。くれぐれもご注意ください。

- 「受取確認書」発行日から請求書発行まで／請求金額の50% ●「出展料金請求書」発行後／請求金額の100%

申込方法

お申し込みは大阪オートメッセ公式ウェブサイトよりお申し込みください。

URL… <https://www.automesse.jp/>

❗ 紙の申込書(FAX・郵送)は廃止いたしました。すべてのお申し込みは申込期日までに公式ウェブサイトから行ってください。

案内書は公式ウェブサイトから閲覧・ダウンロードできます。

出展申込締切

2023年 10月20日(金)必着

※期日前でも募集数に達し次第締め切りとなります

出展料金のお支払い方法

10月中旬頃より順次出展料の請求書を発行する予定です。
期日までに銀行振込にてお支払いください(振込手数料はご負担ください)。
ご不明な点は下記「営業企画部」宛にお問い合わせください。

お問い合わせ

オートメッセ事務局 AUTO MESSE Executive Office
〒553-0003 大阪府大阪市福島区福島5-17-21-6F
(株)交通タイムス社 大阪支社内
電話:06-6458-0300 FAX:06-6458-3199
メール:info@automesse.jp

株式会社交通タイムス社 営業企画部

東京本社／東京都千代田区神田錦町3-13-7-8F
大阪支社／大阪府大阪市福島区福島5-17-21-6F
電話:03-6803-3983(東京)・06-6458-3130(大阪)



リンクツリー
@osaka_automesse

公式ウェブサイト
<https://www.automesse.jp/>

